

Aperçu de la vaisselle en verre de la villa antique de Jonzac (Charente-Maritime), I^{er} - VI^e siècles apr. J.-C.

Karine ROBIN¹, Amandine RÉMIGY²

mots-clés : verre, vaisselle, villa, Jonzac.

Les fouilles programmées menées sur la commune de Jonzac ont mis en évidence l'évolution architecturale d'une villa gallo-romaine entre la première moitié du I^{er} siècle et le VI^e siècle apr. J.-C. (Robin 2010, 75-107).

De plan classique, la *pars urbana* se répartit autour de trois bâtiments aux fonctions bien définies et pérennes : résidentielle, domestique, de réception. Un jardin d'agrément central réunit les trois constructions dont les galeries de façade participent d'une scénographie bien orchestrée. Le mobilier est abondant et le verre est réparti dans tous les espaces fouillés, mais se concentre davantage à proximité des salles de réception. (fig. 1).

1. Les récipients

L'étude du mobilier en verre présent sur la villa de Jonzac est en cours de finalisation, par conséquent, il s'agit ici d'un donner un premier aperçu. Tout sera précisé et affiné chronologiquement et stratigraphiquement lors du rendu final de l'étude. Parmi les 9441 fragments de verre comptabilisés, 5207 composent la vaisselle (soit 55 %), dont 613 individus sont répertoriés.

Toutes les techniques de fabrication connues à la période romaine sont représentées. Une coupe

en verre mosaïqué et un rebord de coupe AR 15 illustrent le verre moulé. La technique du verre soufflé à la volée constitue la majorité du corpus et le soufflage dans un moule est principalement observé pour la fabrication des bouteilles. Parfois taillés ou finement incisés, les décors se manifestent également par l'application de fils de verre ou de pastilles. Différentes catégories fonctionnelles sont mises en évidence : la vaisselle de table, de service, de stockage, les récipients destinés à la toilette, les éléments de parure.

2. De la première moitié du I^{er} au milieu du III^e siècle apr. J.-C. (fig. 2)

Les récipients liés à la toilette sont représentés par des balsamiques de type Is. 6-8 (n° 1-3) et Is. 27 (n° 4-6), formes courantes à partir du milieu du I^{er} siècle, très répandues au II^e siècle et qui évoluent jusqu'au IV^e siècle apr. J.-C. Des pots à onguent de type Is. 68-AR 114 sont présents (n° 7). Un fragment de flacon sphérique fondu de type Is. 10-AR 124 (n° 8) trouve deux parallèles à Saintes, dont l'un a été découvert dans une tombe féminine de la nécropole du Clousi datée de 40-60 apr. J.-C. (Chew 1988, 46, pl. 3, n° 30-31). Un autre exemplaire, de provenance inconnue,

Notes

1 Service d'Archéologie Départementale de la Charente-Maritime, karine.robin@charente-Maritime.fr

2 Service d'Archéologie Départementale de la Charente-Maritime, remigy.amandine@gmail.com

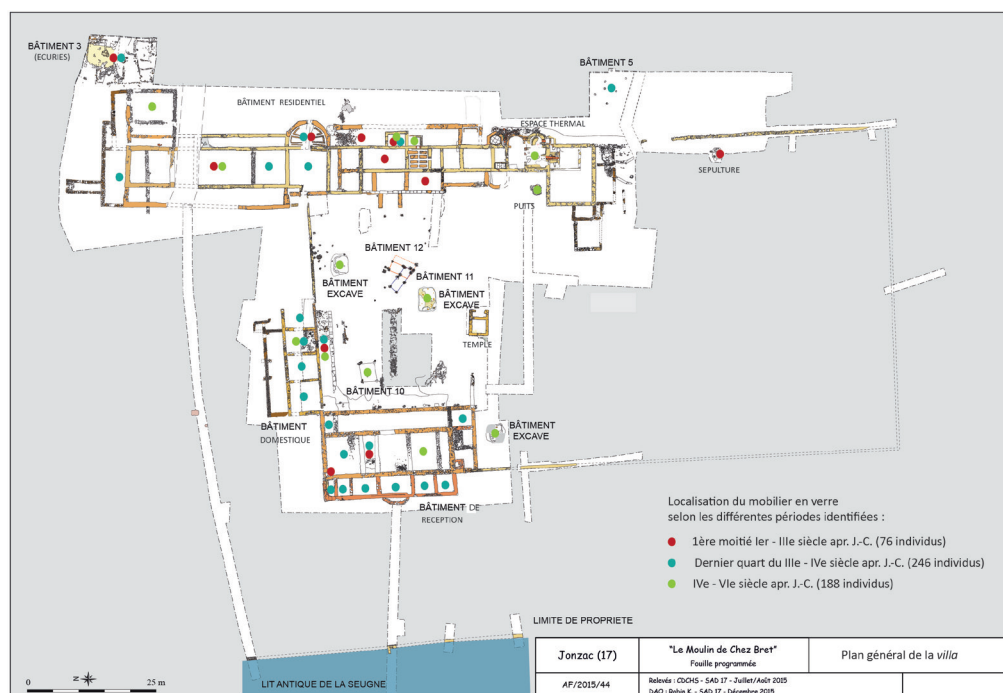

Fig. 1 Plan de localisation du verre selon les différentes périodes observées. (© A. Rémy, K. Robin, SAD17).

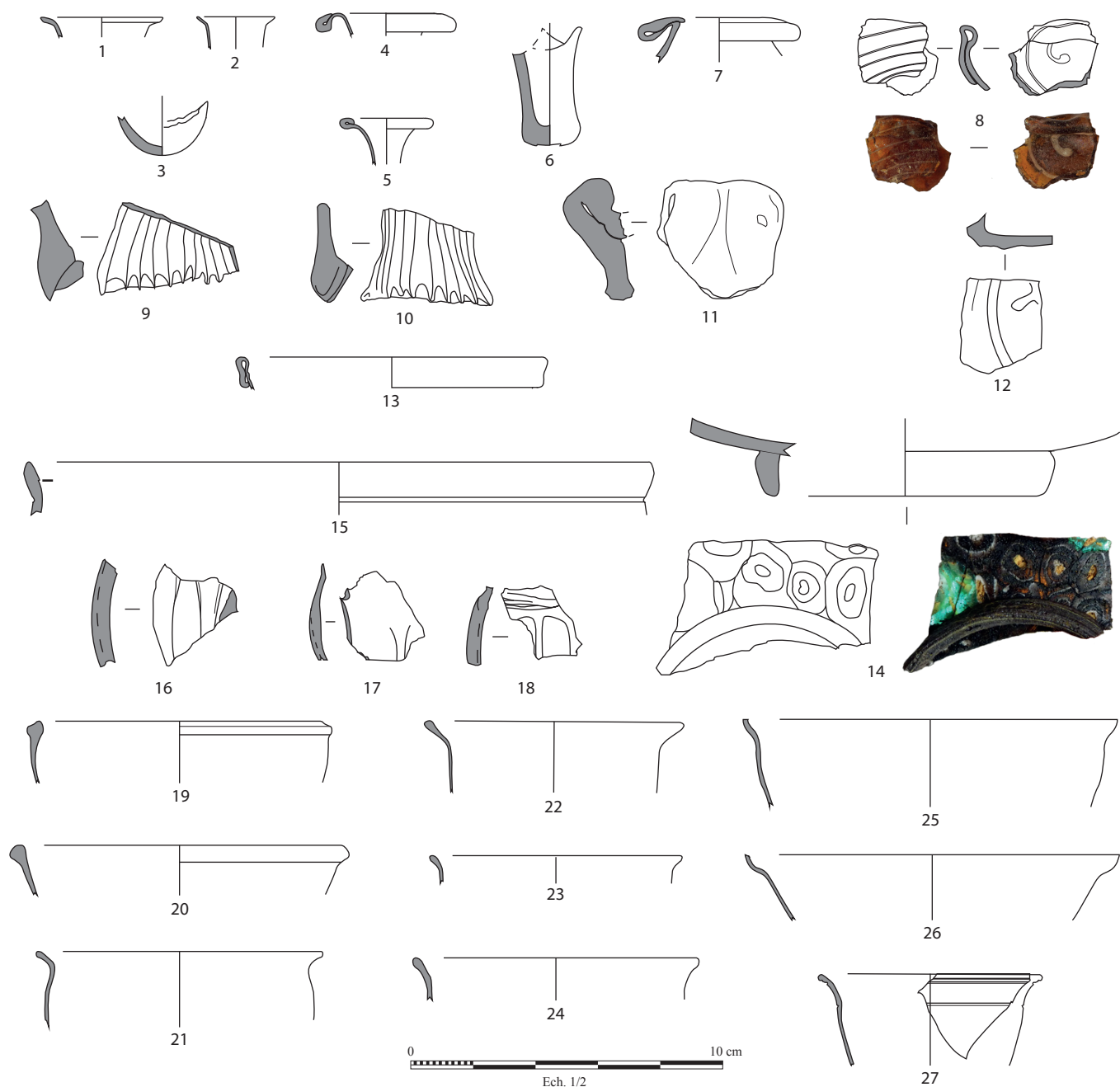

Fig. 2 Les verres de la première moitié du I^{er} siècle au milieu du III^e siècle apr. J.-C. (© A. Rémygy)

est conservé dans les collections du Musée de Poitiers (Simon-Hiernard 2000, 345-346).

La vaisselle de stockage et de service se compose de fragments de fonds et d'anses plates à fines ou larges nervures rattachables au type Is. 50-AR 156 ou Is. 51-AR 160 (n° 9-11). Il s'agit de formes très répandues dans tout l'Empire entre la seconde moitié du I^{er} et le III^e siècle. Une marque, au niveau du fond, illustre un cercle au sein duquel se développe une forme étirée (n° 12). Un pot de type Is. 67-AR 118 (n° 13) est identifié par son bord replié en bandeau vers l'extérieur. Les pots sont datés entre la fin du I^{er} siècle et le II^e siècle apr. J.-C. (Simon-Hiernard 2000, 87-91).

Des coupes et gobelets composent le répertoire des récipients de table. Une coupe en verre

mosaïqué de type AR 8 (n° 14) est élaborée à partir de sections de baguettes brun-orangé cerclées de blanc à cœur jaune et de baguettes bleu-vert. Ce type de verre, certainement importé d'Italie entre la fin du I^{er} s. av. J.-C. et le I^{er} s. apr. J.-C., est assez rare en Aquitaine, mais plusieurs pièces sont connues, en particulier à Bordeaux (Hochuli-Gysel 3003, 177-193).

Un bord de teinte brun-orangé est identifié au type «linear-cut» (n° 15). Des fragments rattachables au type Is. 3-AR 2 (n° 16) définissent des coupes ou bols côtelés moulés de teinte bleu foncé ou bleu-vert, communs aux contextes du I^{er} siècle apr. J.-C. Des bols monochromes bleu foncé soufflés à côtes étirées de type AR 28 (n° 17-18), d'ordinaires en usage entre 40 et 70 apr. J.-C., sont présents à Jonzac dans des contextes des II^e et III^e siècles apr. J.-C. Ils sont comparables

aux spécimens répertoriés dans le sud-ouest de la France (Larroque, Marty 2019), mais aussi en territoire rutène (Brochot 2019). Un fragment de col rétréci à panse hémisphérique, rattaché au type Is. 17, présente un décor de filet blanc opaque rapporté au niveau du col et de fines côtes étirées. Un parallèle, daté du I^{er} siècle apr. J.-C., se trouve à Arles (Foy 2010, 322, n°564-565).

La gobeletterie se compose de diverses formes, à lèvre plus ou moins évasées et arrondie, au profil ovoïde ou cylindrique, pour lesquelles il est compliqué de proposer un type particulier (n° 19-24). De teinte bleuté, incolore ou verdâtre, produites entre la fin du I^{er} ou aux II^e - III^e siècles, elles sont attestées dans le quartier d'habitation du sanctuaire de Barzan (Cottam 2011, 523-568). Enfin, des rebords incolores à verdâtres, à lèvre coupée ou arrondie, appartiennent à des coupes ou à des gobelets (n° 25-27). Certains sont décorés de fines lignes horizontales légèrement incisées. Ils sont présents dès la première phase d'occupation et perdurent jusqu'à la fin du IV^e ou du début du V^e siècle apr. J.-C.

Un cas particulier : la sépulture à incinération (II^e siècle apr. J.-C.) (fig. 3).

Une sépulture à incinération livre un ensemble de six récipients en verre dont trois ont subi l'action de la chaleur et trois sont archéologiquement complets. Le vase à anses, de type Tr. 148 (n° 1), fermé par un bouchon en céramique, est utilisé ici comme urne cinéraire. Ce type n'est pas connu avant la fin du I^{er} siècle et il est surtout présent au II^e siècle apr. J.-C. De nombreux exemplaires sont connus dans le centre-ouest de la France (Simon-Hiernard 2000, 113-114).

L'urne est accompagnée de deux *unguentaria*-chandeliers de type Is. 82a-b (n° 2-3) dont l'un présente une inscription sous le fond. Destinés aux soins du corps, ils sont fréquemment réemployés dans le domaine funéraire, comme l'attestent de nombreuses découvertes dans la région. Ils connaissent une large diffusion dans tout l'Empire au II^e siècle apr. J.-C. (Simon-Hiernard 2000, 313-316). De plus, il semble que ce type de récipient avec une marque sur le fond ne soit pas attesté avant le II^e siècle. Selon différents auteurs (Price, Cottam 1998 ; Foy 2015), ces formes marquées sont relativement bien représentées aux 2^e et 3^e quarts du II^e siècle. Cette sépulture contenait différents types de mobilier, contemporains de la fin du I^{er} - début du II^e siècle, parmi lesquels une monnaie de Trajan qui appuie cette datation au II^e siècle apr. J.-C.

3. Du dernier quart du III^e au IV^e siècle apr. J.-C. (fig. 4)

Les récipients destinés aux soins du corps sont représentés par des bords ourlés d'*unguentaria* probablement de type Is. 82B1/2 (n° 1-3), dans la continuité de la période précédente. Parmi d'autres fioles indéterminées, certaines sont pourvues d'une anse (n° 4). Enfin, des pots à onguents de type Is. 68-AR 114 complètent le lot (n° 5-6).

La vaisselle de stockage et de service est illustrée par des fragments d'anses plates à fines nervures rattachables aux types Is. 50/51 (n° 7). Un fragment de bouteille carrée ou rectangulaire de type Is. 50 a/b-AR 156 (n° 8) conserve la marque d'un cercle sur le fond. Mentionnons un fond de bouteille hexagonale de type AR 158-T115 (n° 9) qui constitue un exemple rare pour le sud-ouest de la France (Nenna, Foy 2006, 102-124). Ce modèle est en effet bien connu dans le Nord-Ouest au II^e siècle et dans des contextes de la deuxième moitié du III^e et du IV^e siècle (Moirin 2006, 119-124). Le pot de type Is. 62-AR119 (n° 10), pourtant bien représenté dans le Poitou entre la fin de la période flavienne et le II^e siècle (Simon-Hiernard 2000, 93-102), n'est identifié que par un individu.

La vaisselle se compose de modèles bien connus dans les contextes de l'Antiquité tardive comme les coupes de type AR 75 (n° 11) et Is.116 (n° 12-13). Quelques fragments, dont certains déjà publiés (Simon 2017, 47-50), présentent un décor figuré de style «Wint Hill» (n° 14-15) caractéristique du IV^e siècle apr. J.-C. Ces pièces rares sont importées de Rhénanie ou de la vallée de la Moselle (Chew 2003,99-101).

La gobeletterie est matérialisée par des formes de type AR 77 (n° 16) et Is.85b-AR 98, avec ou sans décor de fil de verre appliqué au niveau du col (n° 17-20) et avec anneau incolore ou bleu rapporté au centre du fond (n° 27-28). Découverts dans des contextes postérieurs au milieu du III^e s., ces verres doivent être considérés comme résiduels. Les types Is. 96-Is106 et/ou Is. 109 (n° 21-26) sont décorés de lignes horizontales finement incisées. Les pieds annulaires hauts formés par repli appartiennent probablement à des cruches (Is. 120a ou 124 ; n° 27 à 29).

4. Du IV^e au VI^e siècle apr. J.-C. (fig. 5)

Peu présent, le mobilier de toilette est illustré par quelques flacons de type Is. 27-AR 138 (n° 1-2) et un flacon ansé de type indéterminé (n° 3).

Concernant la vaisselle de stockage et de service, on retrouve l'ensemble des formes attestées aux phases précédentes : les bouteilles de type Is. 50/51-AR 156 (n° 4-6) et un pot à bord en bandeau de type Is. 67c-AR 118 (n° 7).

De nouvelles formes font cependant leur apparition comme les bouteilles ou carafes de type Is. 120a/b-AR 172 a/b (n° 8-9) et les embouchures de type Is. 126/127 (n° 10-11). Bien connus de la fin du III^e jusqu'au V^e siècle apr. J.-C., ces récipients sont marqués sous la lèvre par un cordon de même teinte. Le fond refoulé (n° 29) pourrait faire partie des mêmes formes.

Un fond de gobelet ovoïde en verre soufflé moulé de teinte bleu vert et décoré de petits triangles sur plusieurs rangs (n° 12) connaît plusieurs parallèles en Gaule, en Normandie (Sennequier 2013, 89, type HN 4.1), à Quimper (Arveiller, Vanpeene 2010, 161, fig.5-2), à Saintes (mentionné dans Verre et Merveilles 1993, 25), à Villeneuve-sur-Lot (Chabrié 2010, 159, fig.1-11), en territoire rutène (Brochot 2018) et en Provence (Fréjus :



Fig. 3 : Urne et balsa-
maires découverts dans la
sépulture (© A. Rémy)

Cottam, Price 2009, 200, 231 et 232, fig.8-147 ; Arles, Marseille et Fos-sur-Mer : Fontaine 2012, 480). Ces verres sont habituellement datés de la seconde moitié du I^{er} siècle apr. J.-C. Le fond trouvé dans la villa de Janzac apparaît en position résiduelle.

Une seule coupe moulée et incolore de type AR 15, fréquemment datée du II^e siècle apr. J.-C., est signalée par son rebord à marli (n° 15) ; elle semble résiduelle tout comme la belle coupe hémisphérique à décor taillé d'incisions parallèles sous le rebord et d'amandes sur les parois, de type AR 58 en usage entre les années 130 et 250.

Les coupes (n° 21) et les gobelets tronconiques à bord coupé (n° 21-23 et 28), parfois décorés de pastilles bleues appliquées (n° 24) sont des formes

fréquentes dans la seconde moitié du IV^e et au V^e siècle. Les pièces qui semblent les plus tardives sont les coupes et les gobelets à lèvre arrondie (n° 13-14, 17-20) ; elles peuvent être rapprochées des types Feyeux 81.0, 51 ou 52 utilisés au VI^e siècle (Feyeux 2003). Les décors incisés sont sur des types indéterminés (n° 25-26).

5. La parure (fig. 6)

Dans la mesure où l'étude n'est pas encore achevée, seule une sélection d'objets, tous issus des espaces de jardin et datés de la fin du III^e siècle et du IV^e siècle apr. J.-C. est proposée ici. Parmi cet échantillon, on compte différentes perles annulaires (n° 1-3), côtelées (n° 4), biconiques (n° 5-6) ou encore tubulaires à section hexagonale

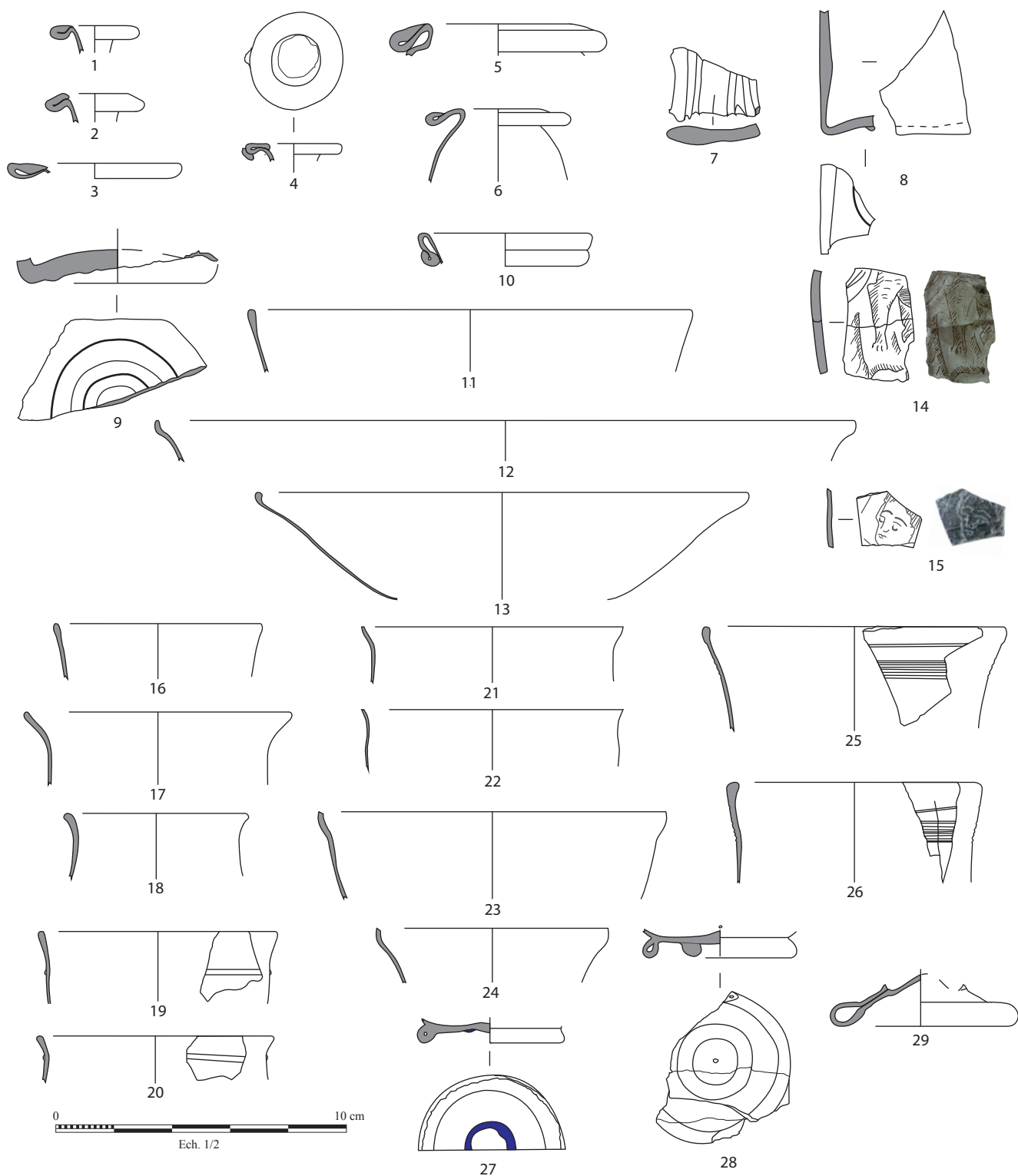

Fig. 4 : Les verres du dernier quart du III^e siècle au IV^e siècle apr. J.-C.
(© A. Rémy)

(n° 7-8).

Les bracelets et/ou anneaux sont tous de teinte verdâtre d'apparence noire, typiques de la période romaine. Sont attestés à Jonzac un anneau torsadé de type A2 (n° 9), deux anneaux lisses à section en «D» de type B ou D (n° 10), et trois anneaux de type B2 avec un décor de côtes transversales (n° 11) (Cosyns 2004, 15-17).

Parmi les objets remarquables, on note un pendentif en pâte de verre miel-orangé marqué

d'une tête de lion (n° 12). Ce petit élément répond aux différentes caractéristiques propres aux pendentifs avec un bourrelet autour du médaillon au revers plat et la trace d'arrachement de la bélière. Généralement interprété comme une amulette, on lui prêtait des pouvoirs spécifiques selon la représentation figurée. Celle-ci renvoie à une iconographie bien connue dans le Levant (Foy 2016, 62-70).

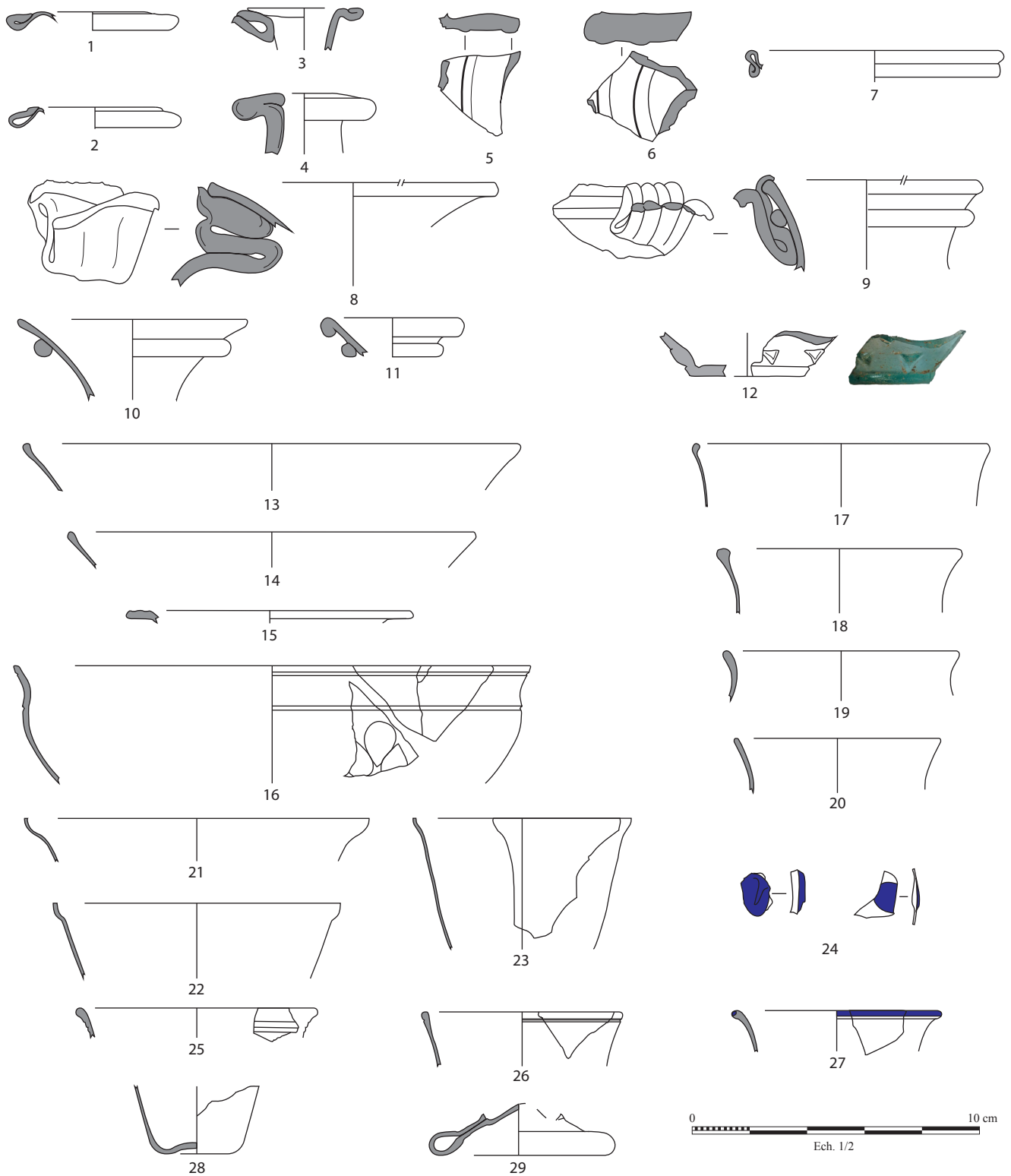

Fig. 5 : Du IV^e siècle au VI^e siècle apr. J.-C.
(© A. Rémy)

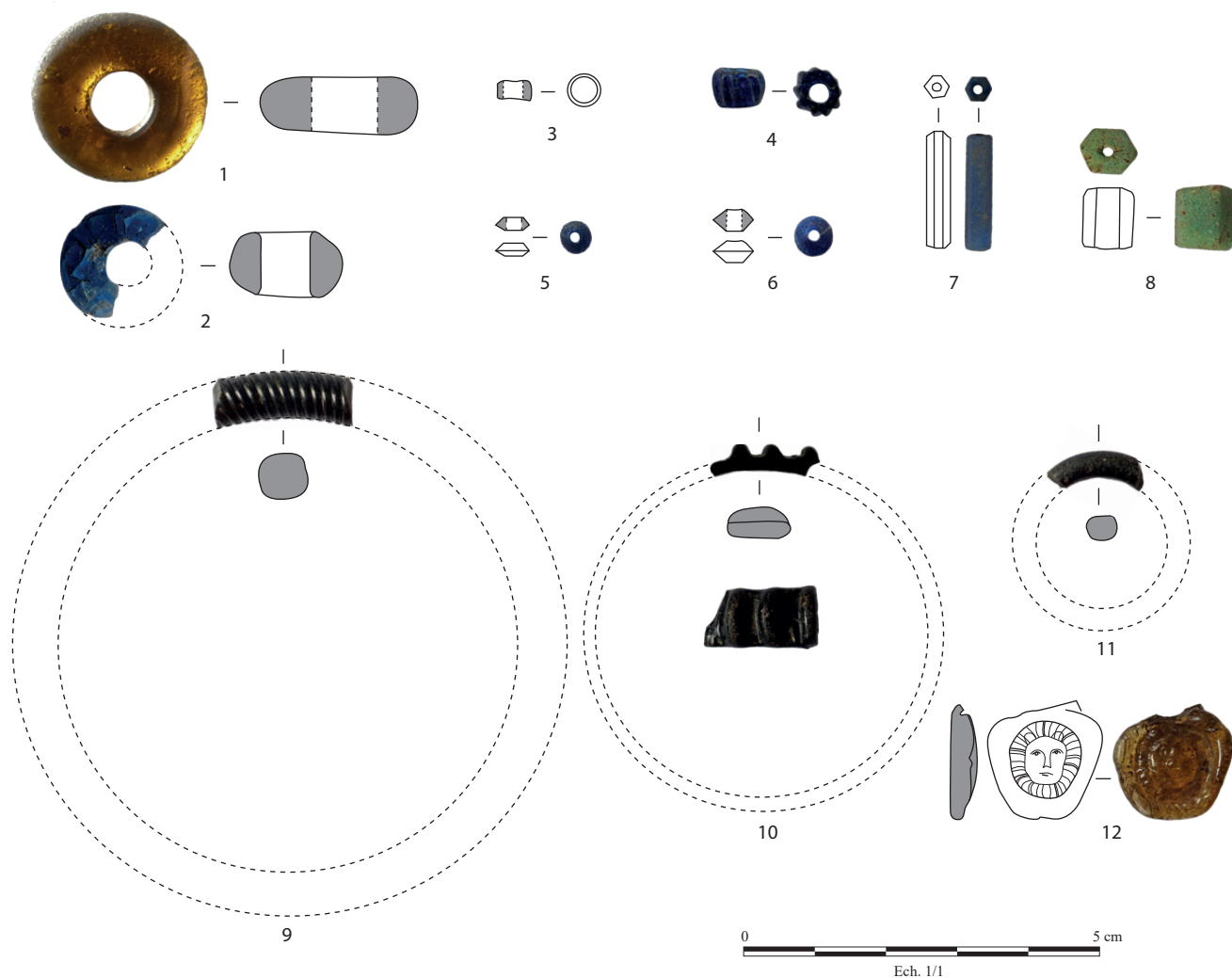

Fig. 6 : Parure et jetons
(© A. Rémygy)

L'étude exhaustive actuellement en cours reflète d'ors et déjà une quantité importante de vaisselle en verre pour un site rural par comparaison avec d'autres *villae* régionales fouillées récemment. La première période d'occupation montre des formes classiquement connues de la fin du I^{er} au III^e siècle. Pour les périodes suivantes, III^e-IV^e et IV^e-VI^e siècles, des formes apparaissent sans rupture avec celles déjà présentes. Cette évolution reflète de nouvelles tendances, des effets de modes auxquels les propriétaires sont certainement sensibles. Dans ce contexte, la présence d'objets remarquables (coupe millefiori, coupe en verre taillé, pendentif à tête de lion,

etc.) n'est donc pas surprenante. L'étude des différents mobiliers du site indique d'ailleurs que l'importation d'objets singuliers s'étend également aux domaines de la parure et de la vaisselle en céramique. Certains objets empruntent des axes commerciaux traditionnels. S'ils complètent un corpus classique, mais varié, ils laissent entrevoir un statut / un rang privilégié du domaine qui est par ailleurs attesté par d'autres types de mobilier et surtout par l'organisation architecturale du domaine.

Bibliographie

- Arveiller, Vanpeene 2010** : Arveiller (V.), Vanpeene (N.) – « Verres romains soufflés dans un moule : Le nord de la France, in : C. Fontaine-Hodiamont (éd.), *Le verre soufflé dans un moule, d'Ennion au Val Saint-Lambert, Actes du colloque international de l'AFAV, Bruxelles, musées Royaux d'Art et d'Histoire, 17-19 octobre 2008*, Bruxelles, 159-175.
- Chabrié 2010** : Chabrié (Ch.), « Le verre du dépotoir de Cantegrel », in Christophe Chabrié, Michel Daynès, Jean-françois Garnier, *La présence militaire au I^{er} siècle à Eysses (Villeneuve-sur-Lot, 47) Puits et dépotoir du site de Cantegrel*, Documents Archéologiques du Grand Sud-Ouest, Bordeaux : Ausonius, 2010.
- Chew 1988** : Chew (H.) : «La tombe gallo-romaine de Saintes». *Antiquités Nationales*, 20, 1988, 35-61.
- Chew 2003** : Chew (H.), « *La coupe gravée au sacrifice d'Abraham de Boulogne-sur-Mer, Pas-de-Calais (France)*, *JGS* 45, 2003, 91-104.
- Cosyns 2004** : Cosyns (P.) : «Les bracelets romains en verre noir», *Bulletin de l'AFAV*, 2004, 15-17.
- Cottam 2011** : Cottam (S.) : «Le verre», in Bouet (A.), dir. : *Un secteur d'habitat dans le quartier du sanctuaire du moulin du Fâ à Barzan, 27^{ème} suppl.*, Aquitania, Bordeaux, 2011, 523-568.
- Cottam, Price 2009** : Cottam (S.), Price (J.) – « The Early Roman Vessel Glass », in Goudineau (Ch.), Brentchaloff (D.) dir. – *Le camp de la flotte d'Agrippa à Fréjus : les fouilles du quartier de Villeneuve (1979-1981)*, Errance, Paris, 2009, 185-275.
- Dubreuil 2003** : Dubreuil (F.) : «Le mobilier en verre», in Bouet (A.), dir. : *Thermae Gallicae – Les thermes de Barzan (Charente-Maritime) et les thermes des provinces gauloises*, 11^{ème} suppl., Aquitania, Bordeaux, 2003, 375-391.
- Feyeux 2003** : Feyeux (J.-Y.) – *Le verre mérovingien du quart nord-est de la France*, De Boccard, Paris, 2003.
- Fontaine 2012** : Fontaine (S.) - *Formes, usages et circulation du verre en Méditerranée nord-occidentale entre le I^{er} s. av. n. è. et le I^{er} s. de n. è. L'apport du mobilier des sites littoraux de Narbonnaise orientale*, thèse de doctorat, Aix-Marseille Université, 2012 (inédit).
- Foy 2010** : Foy (D.) : *Les verres antiques d'Arles : la collection du musée départemental Arles Antique*, Paris : Éd. Errance, Musée départemental Arles antique, 2010.
- Foy 2016** : Foy (D.) : «Nouvelles données provinciales et languedociennes sur les importations de verres de Syro-Palestine et d'Égypte à la fin de l'Antiquité», *Bulletin de l'AFAV*, 2016, 62-70.
- Goethert-Polaschek 1977** : *Goethert-Polaschek (K.) : Römische Gläser im Rheinischen Landesmuseum Trier*, Selbstverlag des Rheinischen Landesmuseum Trier, Trèves, 1977.
- Hillairet 1990** : Hillairet (J.-L.) : «Puits d'un verrier antique au 85 rue de la Boule», *BSAH Charente-Maritime*, 17, 1990, 89-92.
- Hochuli-Gysel 1990** : Hochuli-Gysel (A.) : «Les verres de la villa gallo-romaine de Plassac (Gironde)», *Revue Archéologique de Bordeaux*, LXXXI, 39-81.
- Hochuli-Gysel 2003** : Hochuli-Gysel (A.) : «L'Aquitaine : importation et production au I^{er} s. av. J.-C. et au I^{er} apr. J.-C.», in Foy (D.), Nenna (M.-D.) dir. : *Echanges et commerce du verre dans le monde antique*, Actes du colloque international de l'AFAV, Aix-en-Provence et Marseille, *Monographies Instrumentum* 24, Montagnac, 2003, 177-193.
- Isings 1957** : Isings (C.) : «Roman Glass from dated finds», Groningen-Djakarta, 1957.
- Marty, Larroque 2014** : Marty (M.-T.), Larroque (S.) : «Le verre antique de la citerne 53 de l'entrepôt de Barzan (Charente-Maritime)», *Bulletin de l'AFAV*, 2014, 84-89.
- Moirin 2006** : Moirin (A.) : «Les bouteilles hexagonales et dodécagonales», in Foy (D.), Nenna (M.-D.) dir. : *Corpus des signatures et marques sur verres antiques*, vol.1, AFAV, 2006, 119-124.
- Robin 2010** : Robin (K.) collab. Mortreuil (V.) : «Une villa «aristocratique» à Jonzac (Charente-Maritime)», *Aquitania*, 26, 2010, 75-107.
- Rütti 1991** : Rütti (B.) : *Die römischen Gläser aus Augst und Kaiseraugst*, Forschungen in Augst, 13, 2 vol., 1991.
- Sennequier 2013** : Sennequier (G.) : *La verrerie romaine en Haute-Normandie*, Monographies Instrumentum 45, co-éd. M. Mergoïl/Verre et Histoire, Montagnac, 2013.
- Simon-Hiernard 2000** : Simon-Hiernard (D.) : *Verres d'époque romaine. Collection des musées de Poitiers, Musées de Poitiers*, Regard sur les collections – Archéologie, Poitiers, 2000.
- Simon 2017** : Simon (L.) : «Verres à décors figurés du Bas-Empire à Jonzac (Charente-Maritime)», *Bulletin de l'AFAV*, 2017, 47-50.
- Verre et Merveilles 1993** : *Verre et Merveilles : Mille ans de verre dans le nord-ouest de la Gaule*, cat. exp., Musée archéologique départemental du Val d'Oise, Guiry-en-Vexin, octobre 1993-janvier 1994.